



GIANT[®]
BY TOBROCO



COMPACT DESIGN
BIG IN PERFORMANCE

G5000

**Z-HEF
X-TRA
TELE**



WWW.TOBROCO-GIANT.COM

G5000

Z-HEF / X-TRA / TELE

COMPACT DESIGN,
BIG IN PERFORMANCE



Met de komst van de G5000 introduceert TOBROCO-GIANT een nieuwe serie machines in de 5-tons klasse. De compacte en wendbare G5000 machines zijn hét toonbeeld van productiviteit, comfort en een lange levensduur. Of het nu gaat om werkzaamheden in de agrarische sector, bouw & sloop, infrastructuur of andere toepassingsgebieden. Dankzij de verschillende configuraties is de G5000 breed inzetbaar.

Net als alle GIANT machines onderscheiden de G5000 modellen zich door een hoge kiplast in verhouding tot het eigen gewicht. Combineer dit met een krachtige, 75 pk, dieselmotor, hydrostatische 4 wiel aandrijving en 100% inschakelbare sper op beide assen en de machines beschikken altijd over voldoende grip, veel trekkracht en een soepele beweging.

De G5000 modellen zijn een solide investering vanwege de hoge betrouwbaarheid en maximale inzetbaarheid. Voor deze machines worden alleen de beste componenten gekozen, toegepast en uitvoerig getest. TOBROCO-GIANT werkt hiervoor nauw samen met leveranciers als Bosch Rexroth, Comer, Kubota en Hydac.

TYPES	G5000 HEF	G5000 X-TRA	G5000 TELE
Bedrijfgewicht ¹	5.200 kg	5.100 kg	5.200 kg
Hefkracht	2.800 kg	3.100 kg	Zie grafiek
Kiplast	3.510 kg	4.695 kg	Zie grafiek
Hefhoogte	3.500 mm	2.850 mm	4.350 mm
Lengte zonder bak	4.165 mm	4.162 mm	4.454 mm
Breedte	1.460 mm	1.460 mm	1.460 mm
Doorrijhoogte	2.523 mm	2.523 mm	2.523 mm

¹ Measured with cabin, driver, full fuel tank and earthbucket

STERKE EIGENSCHAPPEN



- 1. COMFORTABEL WERKEN** - In de cabine is een comfortabele werkomgeving gecreëerd zodat langdurige werkzaamheden geen enkel probleem zijn.
- 2. VEILIG WERKEN** - De cabine en veiligheidsdaken zijn internationaal gecertificeerd op het gebied van ROPS/FOPS-beveiliging. Het gebruik van smalle stijlen en een dakraam zorgen tevens voor goed zicht rondom en op het werktuig in de hoogste stand.
- 3. ONDERHOUD** - Dagelijkse controles en onderhoud kunnen snel en op een veilige manier worden uitgevoerd doordat servicepunten goed bereikbaar zijn.
- 4. KRACHTIGE PRESTATIES** - Een 75 pk dieselmotor van Kubota zorgt voor krachtige prestaties. De motor is uitgerust met een katalysator (DOC) en roetfilter (DPF) en voorbereid op de laatste, EU Stage V, normen voor schone motoren.
- 5. COMPACT DESIGN** - De compacte afmetingen zorgen ervoor dat de machines in kleine ruimtes kunnen opereren.
- 6. WENDBAAR EN STABIEL** - Het knik- pendelsysteem zorgt voor wendbaarheid en stabiliteit. Oneffenheden worden geabsorbeerd zonder dat dit ten koste gaat van het uitvoeren van de werkzaamheden. Optioneel is het mogelijk om de machines uit te rusten met het gepatenteerde Stabilo systeem voor extra productiviteit.

- 7. PRODUCTIVITEIT** - De hydrostatische 4 wiel aandrijving met automotiv besturing en 100% inschakelbare sper op beide, 16 tons, assen zorgt altijd voor voldoende grip, veel trekkracht en een soepele beweging.
- 8. MULTIFUNCTIONEEL** - Wissel eenvoudig het aanbouwdeel en pas de machine aan naar uw werkzaamheden.
- 9. HYDRAULISCHE SYSTEMEN** - De hydrauliek kan verder uitgebreid worden naar een servo gestuurde variant. Tevens is een high flow variant leverbaar, welke 120 l/min naar het aanbouwdeel kan leveren.
- 10. SNELHEID** - Optioneel is de rijsnelheid te verhogen naar 35 km/h. Door middel van 2 versnellingen zorgt dit ook voor meer trekkracht.
- 11. KIES DE MACHINE VOOR UW WERK** - De G5000 kan geheel naar wens geconfigureerd worden. Afhankelijk van de werkzaamheden kiest u voor een Z-hef, X-TRA of TELE variant met daarbij horende opties.
- 12. SOLIDE INVESTERING** - De G5000 is een solide investering vanwege de hoge betrouwbaarheid en maximale inzetbaarheid. Alleen de beste componenten zijn gekozen, toegepast en uitvoerig getest. TOBROCO-GIANT werkt hiervoor nauw samen met leveranciers als Bosch Rexroth, Comer, Kubota en Hydac.



TOP PRESTATIES

HOGE TREKKRACHT EN SNELHEID

Of het nu gaat om grote hoeveelheden ladingen te transporteren of werkzaamheden op ruw terrein, de hydrostatische 4 wiel aandrijving met automotiv besturing (Bosch Rexroth) en 100% inschakelbare sper op beide, 16 tons, assen zorgt altijd voor voldoende grip, veel trekkracht en een soepele beweging.



Optioneel is de rijnsnelheid te verhogen naar 35 km/h, wat de productiviteit ten goede komt.



KRACHTIGE MOTOR

De machines worden aangedreven door een krachtige en betrouwbare 55 kW / 75 pk dieselmotor van Kubota. Deze is uitgerust met een katalysator (DOC) en roetfilter (DPF) en voorbereid op de laatste, EU Stage V, normen voor schone motoren.



STERKE WERKHYDRAULIEK

Het hydraulisch systeem van de G5000 modellen wordt direct aangestuurd via de joystick en is standaard ruim voldoende om een groot aantal werktuigen aan te drijven. Als de werkzaamheden er om vragen kan de werkhydrauliek verder uitgebreid worden naar een proportioneel gestuurde variant op de extra functies. Tevens is een high flow variant leverbaar, welke 120 l/min naar het aanbouwdeel kan leveren. In totaal is een combinatie van 5 dubbelwerkende functies aan de voorzijde en 1 aan de achterzijde mogelijk.



ALLEEN DE BESTE COMPONENTEN

GIANT machines zijn een solide investering vanwege de hoge betrouwbaarheid en maximale inzetbaarheid. Ook voor de G5000-serie zijn alleen de beste componenten gekozen, toegepast en uitvoerig getest. TOBROCO-GIANT werkt hiervoor nauw samen met leveranciers als Bosch Rexroth, Comer, Kubota en Hydac.



COMPACT DESIGN

 COMPACT DESIGN
BIG IN PERFORMANCE



G5000 TELE

De G5000 modellen zijn ontworpen om in kleine ruimtes en op ruw terrein te opereren. Niet alleen het lage eigen gewicht en de compacte afmetingen zorgen hiervoor, maar ook het kniksysteem geeft de machines een kleine draaicirkel en maakt ze hierdoor uiterst wendbaar. Dit zorgt ervoor dat er nauwkeurig gewerkt kan worden.

Afhankelijk van de bandenkeuze hebben de machines een breedte tussen de 146 en 195 centimeter. De hoogte varieert tussen de 2,5 en 2,6 meter, afhankelijk van de keuze voor een veiligheidsdak of cabine. Smalle en lage doorgangen zijn dus geen probleem en hierdoor zijn de machines ook binnen te gebruiken.

KIES DE MACHINE VOOR UW WERKZAAMHEDEN

De G5000 is leverbaar in drie varianten, waarbij de robuuste hefarmen van elkaar verschillen. Voor werkzaamheden zoals laden en lossen is een versie met Z-kinematic beschikbaar. Deze Z-hef zorgt voor een hoge opbreekkracht en uitstekende laad- en uitstorthoogte. Voor werkzaamheden op hoogte is er een variant met telescooparm beschikbaar. De G5000 TELE heeft een maximale hefhoogte van 4,35 meter voor snel en efficiënt tillen en heffen. Het X-TRA model is voorzien van een lager voorframe en specifiek ontwikkeld voor het extreem zware werk en werkzaamheden binnen de constructie en het grondverzet.



STABILITEIT EN WENDBAARHEID

Het knik- pendelsysteem geeft de G5000 veel stabiliteit en wendbaarheid. Het systeem zorgt ervoor dat alle vier de wielen op de grond blijven, zelfs bij werkzaamheden op oneffen terrein. Hierdoor is het niet alleen veilig werken, maar daarnaast is er altijd voldoende tractie.



STABILO-SYSTEEM

Voor extra productiviteit is het optioneel mogelijk om de machines uit te rusten met het gepatenteerde stabilo systeem of een geveerde hef. Beide zorgen voor extra veiligheid en comfort omdat oneffenheden geabsorbeerd worden.



G5000 X-TRA



G5000 Z-HEF

SAFETY

EN COMFORTABEL WERKEN

COMFORTABEL WERKEN

In de cabine is een comfortabele werkomgeving gecreëerd zodat langdurige werkzaamheden geen enkel probleem zijn. De stuurkolom is in hoogte en diepte verstelbaar en op het display is alle noodzakelijk informatie eenvoudig af te lezen. Tijdens het gebruik van de joystick kan de machinist zijn arm laten rusten op ergonomisch gevormde armsteun. Alle belangrijke functies bevinden zich dicht bij de joystick zodat deze gemakkelijk bediend kunnen worden.



VEILIG WERKEN

De machines worden standaard uitgevoerd met een veiligheidsdak en zijn optioneel uit te breiden naar een volledige luxe cabine. De G5000 machines zijn uitvoerig getest op veiligheid door een onafhankelijke instantie en internationaal gecertificeerd op het gebied van ROPS/FOPS-beveiliging. Het gebruik van smalle stijlen en een dakraam zorgen tevens voor goed zicht rondom en op het werktuig in de hoogste stand.



Goed zicht rondom

ONDERHOUD



Standaard cycloonfilter

De G5000-modellen zijn eenvoudig te onderhouden doordat servicepunten goed bereikbaar zijn. Filters, hydraulisch systeem en de motor zijn vrij te bereiken via de gemakkelijk te openen motorkap, kantelbare cabine of andere servicekleppen. Dit zorgt ervoor dat dagelijkse controles en onderhoud snel en op een veilige manier kunnen worden uitgevoerd.

ELEKTRONISCHE CONTROLE

Informatie wat betreft olietemperatuur, regeneratie en andere indicatoren zijn af te lezen van het dashboard zodat er tijdens het werk altijd zicht is op deze belangrijke gegevens.

TOBROCO-GIANT WERELDWIJD

DEALER NETWORK

Met een groot netwerk van toegewijde dealers willen we dicht bij onze klanten zijn om de machines, service en onderdelen te leveren die u nodig heeft. Alle dealers worden ondersteund door een team van experts vanuit het hoofdkantoor van TOBROCO-GIANT in Oisterwijk, Nederland.

TRAINING

Bij TOBROCO-GIANT kennen we alle details van onze machines. Daarom bieden wij onze dealers een uitgebreid trainingsprogramma. Niet alleen op de nieuwste machines, opties of werktuigen, maar ook hoe u een machine volgens de hoogste normen onderhoudt.

SERVICE & SUPPORT

Bij TOBROCO-GIANT bieden we ondersteuning, service en hoogwaardige onderdelen om de investering die u in GIANT-machines heeft gedaan te beschermen. Samen met onze dealers staan wij voor u klaar om ervoor te zorgen dat uw machine op de best mogelijke manier presteert. Dit verhoogt uw productiviteit en resulteert in een nog beter rendement op uw investering.



ORIGINELE ONDERDELEN

Het gebruik van originele GIANT-onderdelen zorgt voor een betrouwbare, efficiënte en veilige werking van uw machine. TOBROCO-GIANT gebruikt alleen componenten van de beste kwaliteit en deze worden uitvoerig getest voordat een nieuw model wordt geïntroduceerd. Al deze onderdelen zijn essentieel voor de best mogelijke prestaties en het minimaliseren van stilstand. Wanneer uw GIANT 100% origineel blijft, bespaart u uiteindelijk geld dankzij lagere gebruikskosten en een hogere inruilwaarde.

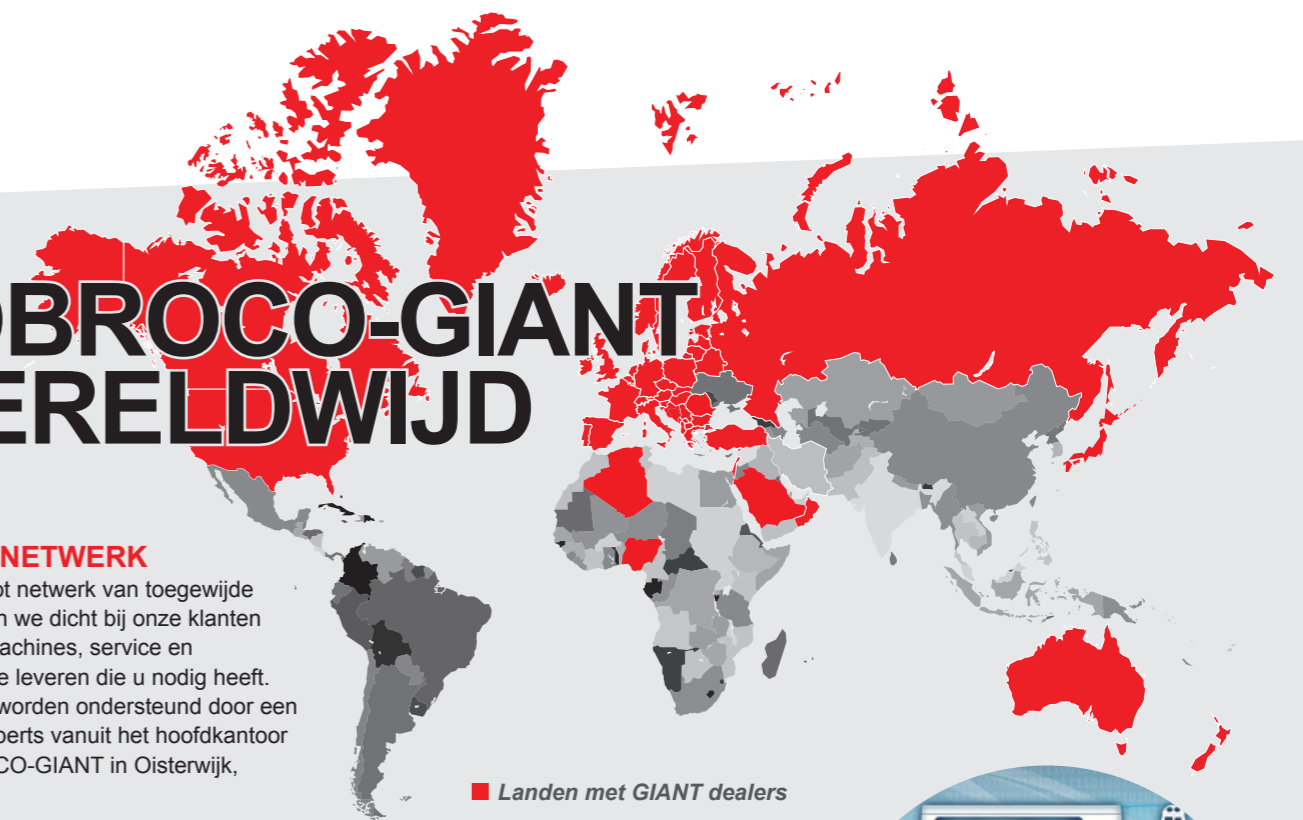

Landen met GIANT dealers

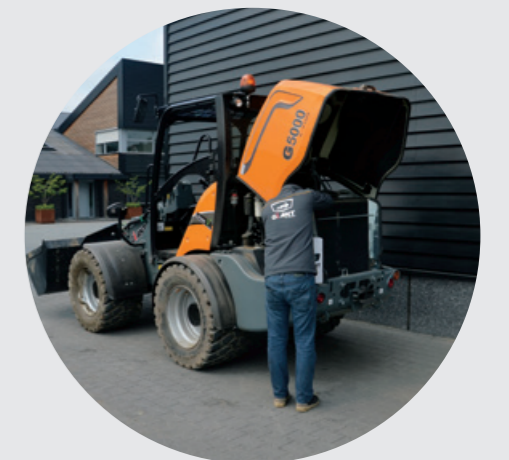

TOBROCO-GIANT biedt meer dan 100 verschillende aanbouwdelen zodat uw machine het hele jaar door gebruikt kan worden. Door van werktuig te wisselen is het mogelijk om uw GIANT eenvoudig aan te passen voor werkzaamheden in de agrarische sector, bouw & sloop, infrastructuur, terreinonderhoud en vele andere toepassingsgebieden. Klaar elke klus met één machine!



HYDRAULISCH SNELWISSELSYSTEEM

De G5000-modellen worden standaard met een hydraulisch snelwisselsysteem uitgerust. Hierdoor is het mogelijk om veilig en binnen enkele seconden van werktuig te wisselen.



SNELWISSELSYSTEMEN

Wij bieden een breed scala aan snelwisselsystemen hierdoor kunt u de werktuigen die u reeds heeft blijven gebruiken.

ÉÉN MACHINE VOOR AL UW WERKZAAMHEDEN

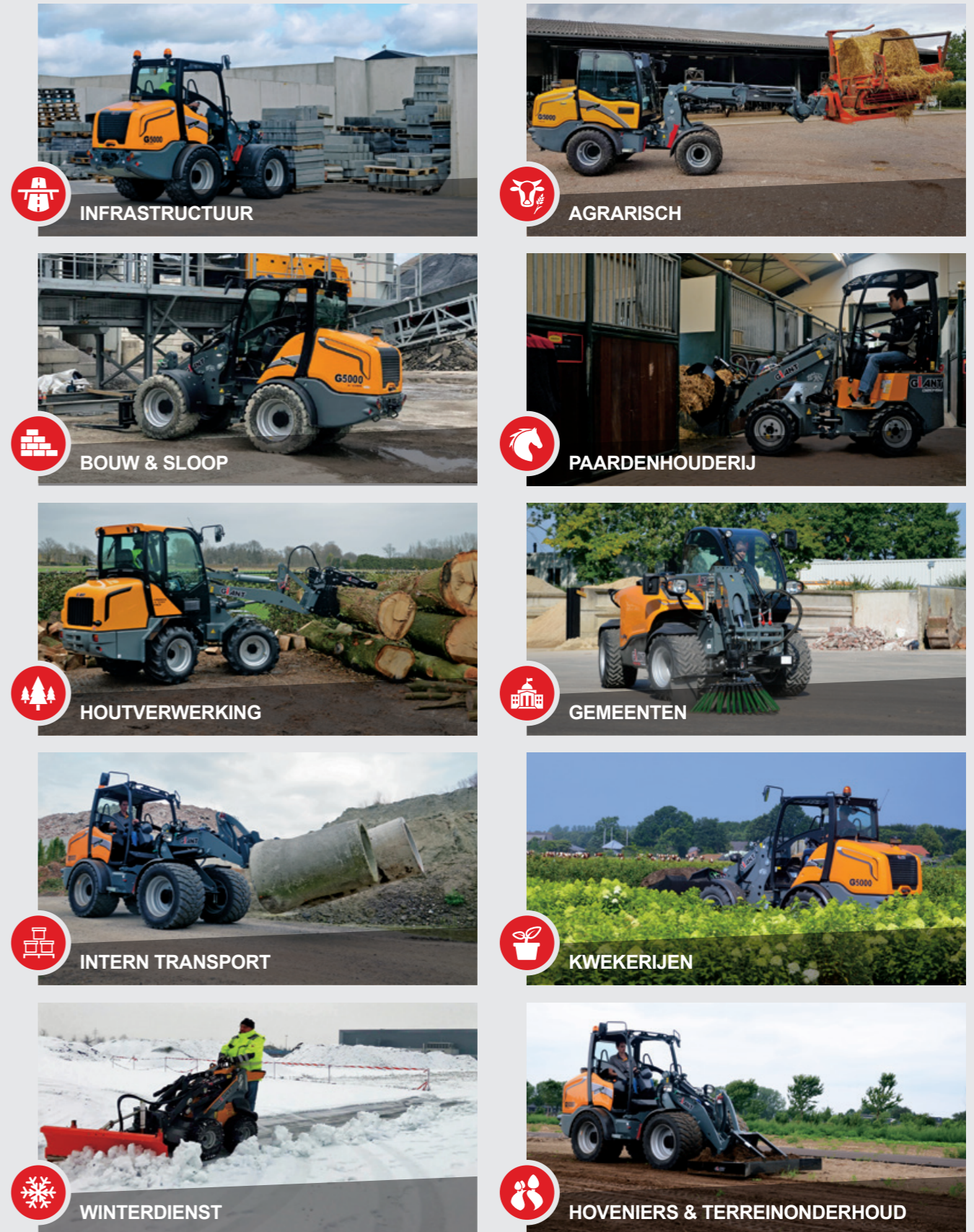

TECHNISCHE GEGEVENS

TYPE	G5000 Z-HEF	G5000 X-TRA	G5000 TELE
Bedrijfsgewicht ¹	5.200 kg	5.100 kg	5.200 kg
Hefkracht	2.800 kg	3.100 kg	Zie grafiek
Kiplast ²	3.510 kg	4.695 kg	Zie grafiek
AFMETINGEN EN SNELHEID			
Hefhoogte ²	3.500 mm	2.850 mm	4.350 mm
Lengte zonder bak	4.165 mm	4.162 mm	4.454 mm
Doorrijhoogte ³	2.523 mm	2.523 mm	2.523 mm
Breedte op standaard banden	1.460 mm	1.460 mm	1.460 mm
Standaard banden	11.5/80-15.3 AS		
Rijsnelheid	0-10 km/h 0-20 km/h (met rijautomaat) Optioneel 0-35 km/h		
MOTOR			
	Kubota V3307-CR-TE (Stage V)		
Cylinders	4		
Vermogen	75 pk / 55 kW		
Type	Turbo Diesel		
Inhoud brandstoftank	77 L		
Inhoud hydrauliektank	80 L		
AANDRIJVING			
Type	Hydrostatische 4 wiel aandrijving		
Transmissie	Automotive besturing		
Differentieel	Elektrisch inschakelbare 100% sper		
Eindaandrijving	16 tons assen met zware planetaire aandrijving		
Trekkkracht standaard	39.000 N		
Trekkkracht 2 versnellingen	60.000 N		
Rijhydrauliek	145 ltr/min (480 bar)		
Werkhydrauliek	80 ltr/min (230 bar)		
Parkeerrem	Hydraulische lamellenrem SAHR		

STANDAARD UITVOERING

Hefarm	G5000 Z-HEF	G5000 X-TRA	G5000 TELE
Dubbelwerkende hydraulische functie voor op hefarm (mechanisch bediend)	Std	Std	Std
Zweefstand op hefcilinder(s)	Std	Std	-
ROPS / FOPS veiligheidsdak incl. achterraam en veiligheidsdeuren links en rechts	Std	Std	Std
Hydraulische beremming op 4 wielen	Std	Std	Std
Luxe luchtgeveerde stoel met veiligheidsgordel, armleningen en rugverlenging	Std	Std	Std
Hoofdstroomafsluiter	Std	Std	Std
Vangmuil	Std	Std	Std
Contragewicht geïntegreerd in de bumper	Std	Std	Std
Werklamp (halogeen) voor op hefarm	Std	Std	Std
Cycloonfilter	Std	Std	Std
Oliekoeler	Std	Std	Std

¹ Gemeten met cabine, machinist, volle brandstoftank en grondbak
² Gemeten op schamierpunt in rechte stand op standaard banden
³ Gemeten op standaard banden met veiligheidsdak

AFMETINGEN

	Eenheid	G5000 Z-HEF	G5000 X-TRA	G5000 TELE
A Wielbasis	mm	2.044	2.044	2.044
B Totale lengte	mm	4.165	4.162	4.454
C Lengte met bak	mm	5.002	4.993	5.310
D Achteruitsteek 3-punt hef	mm	707	707	707
E 3-Punts hef stand	mm	198	198	198
F 3-Punts hef hoogste stand	mm	700	700	700
G Zithoogte	mm	1.600	1.600	1.600
H Max. Hoogte met veiligheidsdak	mm	2.523	2.523	2.523
I Max. Hoogte met cabine	mm	2.553	2.553	2.553
J Hoogte voorframe	mm	1.838	1.772	1.906
K Max. dumphoogte	mm	2.551	1.919	3.400
L Hefhoogte	mm	3.500	2.850	4.350
M Hoogte met bak	mm	4.250	3.600	5.100
N Inhaalhoek bak onder	graden	45	45	41
O Inhaalhoek bak boven	graden	54	43	nvt
P Uitkiephoek bak boven	graden	46	46	41
Q Oprijhoek	graden	29	29	29
R Buitenmaat banden	ø mm	1.050	1.050	1.050
1D Min. breedte	mm	1.460	1.460	1.460
1A Draai radius met grondbak	mm	3.589	3.589	3.738
1B Draai radius buitenmaat	mm	3.190	3.190	3.190
1C Draai radius binnenmaat	mm	1.745	1.745	1.745

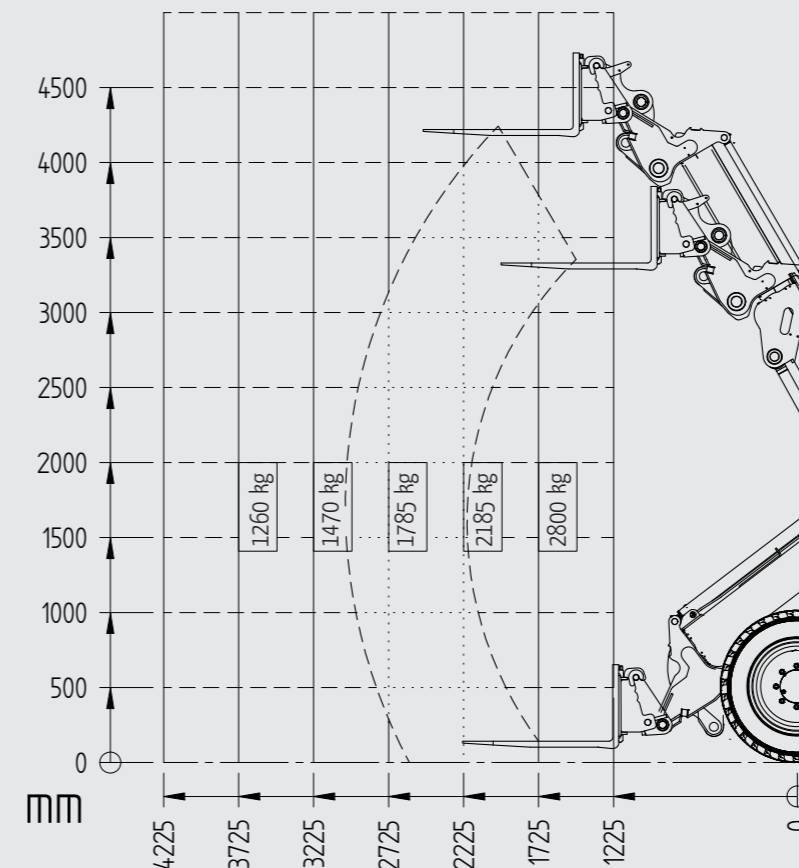
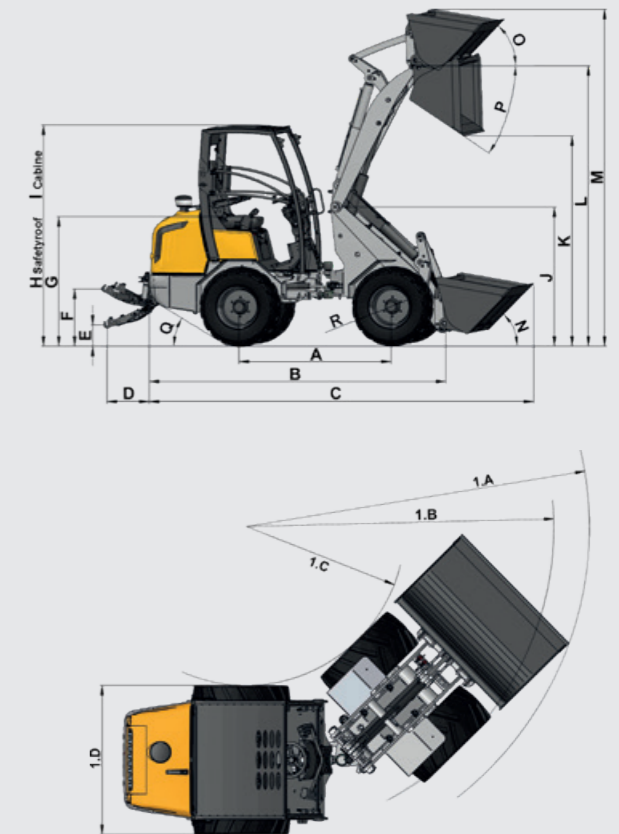

KIPLASTEN

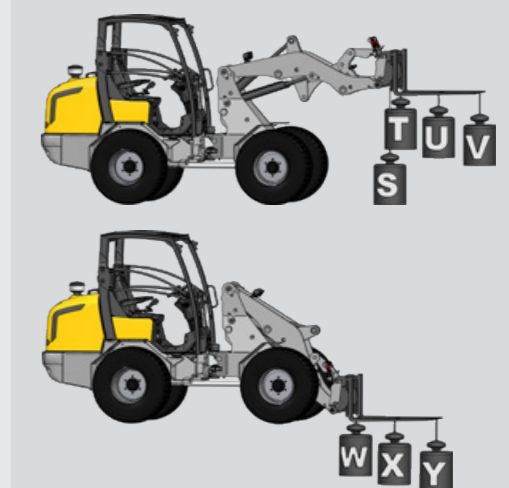

	Z-HEF	X-TRA
S	3.510 kg	4.695 kg
T	3.375 kg	4.045 kg
U	2.580 kg	3.010 kg
V	2.090 kg	2.400 kg
W	4.790 kg	5.100 kg
X	3.330 kg	3.550 kg
Y	2.465 kg	2.625 kg



BESCHIKBARE OPTIES

	G5000 Z-HEF	G5000 X-TRA	G5000 TELE
AANDRIJFLIJN			
Verhoogde rijsnelheid; Tot 35 km/uur en extra trekkracht d.m.v. 2 versnellingen en tandwielkast (0-15 en 0-35 km/h)	○	○	○
Stabilo systeem op pendel mechanisme	○	○	○
Handgas	○	○	○
Hand inching	○	○	○
CABINE			
ROPS / FOPS cabine incl. verwarming, radio en speakers, 2 zijspiegels, 2 werkklampen (halogeen) voor en achter	○	○	○
ROPS / FOPS veiligheidsdak deluxe incl. voor- en achterraam, ruitenwisser voor en achter, veiligheidsdeuren, 2 zijspiegels, 2 werkklampen (halogeen) voor en achter	○	○	○
Glazen deur links of rechts voor ROPS / FOPS veiligheidsdak deluxe	○	○	○
Verwarming (Aanbevolen bij keuze voor optie glazen deuren links en rechts)	○	○	○
Airco voor ROPS / FOPS cabine	○	○	○
Radio incl. speakers (voor zowel ROPS/FOPS veiligheidsdak deluxe en cabine)	○	○	○
DAB+ radio met bluetooth en USB 2.0 incl. speakers (voor zowel ROPS/FOPS veiligheidsdak deluxe en cabine)	○	○	○
Binnenspiegel	○	○	○
HYDRAULIEK AANSLUITINGEN OP HEFARM			
Slangbreukbeveiliging op hef- en topcilinder (Zweefstand vervalt)	○	○	Std
Slangbreukbeveiliging op hef- en topcilinder + zweefstand	○	○	○
Hefvering	○	○	○
Hose rupture protection on lift and top cylinder + floating position + boom suspension	○	○	○
Transportlock	○	○	○
1x extra dubbelwerkende hydraulische functie, mechanisch bediend 80 l/min 250 bar	○	○	○
1x extra dubbelwerkende hydraulische functie, proportioneel bediend in joystick met memory functie 80 l/min 250 bar	○	○	○
2x extra dubbelwerkende hydraulische functie, proportioneel bediend in joystick met memory functie 80 l/min 250 bar	○	○	○
1x extra dubbelwerkende hydraulische functie, mechanisch bediend + 2x extra dubbelwerkende hydraulische functie, proportioneel bediend in joystick met memory functie 80 l/min 250 bar	○	○	○
Dubbele tandwielpompe 52 l/min 150 bar	○	○	○
Dubbele tandwielpompe High flow 117 l/min 150 bar	○	○	○
Arretering op mechanische functie enkelzijdig	○	○	○
Arretering op mechanische functie dubbelzijdig	○	○	○
Lekolieaansluiting	○	○	○
Vrije retour	○	○	○
HYDRAULIEK AANSLUITINGEN AAN DE ACHTERZIJDE			
1x extra dubbelwerkende hydraulische functie, mechanisch bediend in joystick 80 l/min 250 bar	○	○	○
1x extra dubbelwerkende hydraulische functie, proportioneel bediend in joystick met memory functie 80 l/min 250 bar	○	○	○
Lekolieaansluiting	○	○	○
Vrije retour	○	○	○
Hydraulisch aanhangwagen remventiel	○	○	○
Driepunts hefinrichting (Cat. 2)	○	○	○
VERLICHTING			
Extra werkklamp (halogeen of LED) voor op de hefarm	○	○	○
Extra werkklamp (halogeen of LED) voor of achter aan veiligheidsdak (Max. 2)	○	○	○
Zwaailamp (halogeen) op veiligheidsdak (Max. 2)	○	○	○
Zwaailamp (LED) op veiligheidsdak (Max. 2)	○	○	○
Verkeersverlichting (halogeen)	○	○	○
Verkeersverlichting (LED)	○	○	○
ELEKTRA			
Geschakelde 12 Volt aansluiting, 3 polig (Max. 2)	○	○	○
Stekkerdoos aanhangwagen 13-polig, achter (Alleen mogelijk in combinatie met verkeersverlichting)	○	○	○
Motorverwarming 110V of 220V	○	○	○
Achteruitrijsignalering	○	○	○
OVERIGE OPTIES			
Combi trekhaak	○	○	○
Contragewicht (275 kg) onder machine	○	○	○
Afwijkende aanspan	○	○	○
Automatische Rockinger vangmuil	○	○	○
Parallel indicator op topcilinder	○	○	○

HET BEDRIJF



OPLOSSINGEN BIJEN

"We build what you want" is ons motto en dat is precies waar wij voor staan. Het uitgebreide assortiment van wielladers en aanbouwdelen is ontworpen voor uw specifieke behoeften en kan geheel naar wens worden samengesteld via verschillende opties. TOBROCO-GIANT is meer dan alleen een vooraanstaande leverancier van krachtige machines en werktuigen. We realiseren ons dat uw investering in GIANT machines van cruciaal belang is voor uw bedrijf. Om een maximaal rendement op uw investering te garanderen, biedt TOBROCO-GIANT de ondersteuning op het gebied van service en hoogwaardige onderdelen die u van een toonaangevende fabrikant van compact machines mag verwachten.

OVER TOBROCO-GIANT

Vandaag de dag biedt TOBROCO-GIANT een van de breedste portfolio's in de industrie met een totaal van 36 verschillende modellen in 40 landen, ontworpen en gebouwd door een team van 250 enthousiaste medewerkers in onze moderne fabriek in Nederland en 100 medewerkers in Hongarije.

Dankzij de modernste technologie, continue innovatie en de beste componenten van Kubota, Bosch Rexroth en Comer, worden GIANT machines en aanbouwdelen met de grootste zorgvuldigheid, kwaliteit en inzet geproduceerd. TOBROCO-GIANT levert machines van 750 kg tot 6000 kg met motoren van 20 pk tot 76 pk voor de wereldwijde machinemarkt.

TOBROCO-GIANT SINDS 1996

- 1996** — • TOBROCO is opgericht door de huidige eigenaar / directeur Toine Brock.
- 2001** — • Ontwikkeling van de eerste GIANT wiellader.
- 2003** — • Verhuizing naar een nieuwe productiefaciliteit in Oisterwijk.
- 2003** — • Ontwikkeling van de eerste GIANT Telescooplader.
- 2010** — • Opening van een nieuwe productiefaciliteit in Oisterwijk.
- 2011** — • Ontwikkeling van de eerste GIANT verreiker.
- 2013** — • Opening van nieuwe productiefaciliteit in Eger, Hongarije.
- 2014** — • Productie van de 10.000ste GIANT en 25.000ste aanbouwdeel.
• Ontwikkeling van de eerste GIANT skid steer lader.
- 2015** — • Introductie van het gepatenteerde Stabilo systeem, een innovatief stabiliseringssysteem dat bijdraagt aan de veiligheid en het rijcomfort tijdens werkzaamheden.
- 2016** — • Opening van TOBROCO-GIANT USA in Des Moines, Iowa.
• Winnaar van de Koning Willem I prijs voor beste MKB van Nederland.
• Opening van R&D Centre voor het ontwikkelen van nieuwe machines en werktuigen.
- 2017** — • Introductie van de eerste modellen met Stage-V motoren.
- 2019** — • Introductie van de eerste elektrische GIANT wiellader.
- 2020** — • Uitbreiding van de productiefaciliteit in Oisterwijk.



■ ALLE MODELLEN



G5000
G5000 X-TRA
G5000 TELE

TOBROCO-GIANT is de fabrikant van de GIANT machines en aanbouwdelen sinds 1996 toen we onze eerste fabriek openden in Nederland. Vandaag de dag biedt TOBROCO-GIANT een van de breedste portfolio's in de industrie met een totaal van 36 verschillende modellen in 40 landen.

TOBROCO-GIANT levert machines van 750 kg tot 6000 kg met motoren van 20 pk tot 76 pk voor de wereldwijde machinemarkt.



SK212G
SK202D
SK252D



D204SW
D254SW



D204SW TELE
D254SW TELE



G1500
G1500 X-TRA



G2200 (X-TRA)
G2200 HD (X-TRA)
G2200 HD+ (X-TRA)



G2200E
G2200E X-TRA



G2500 HD
G2500 X-TRA HD



G2700 HD (X-TRA)
G2700 HD+ (X-TRA)



G3500
G3500 X-TRA
G3500 TELE



GT5048



Stage V

Elektrisch



GIANT[®]
BY TOBROCO

TOBROCO-GIANT

Industrielaan 2
5061 KC Oisterwijk (Nederland)
Tel +31 (0)13-5211212
Fax: +31 (0)13-5234045
Internet: www.tobroco-giant.com
E-Mail: info@tobroco-giant.com

Alle technische gegevens in deze brochure hebben betrekking op onder Midden-Europese bedrijfsomstandigheden geteste seriemodellen en beschrijven de standaardfuncties daarvan. De uitvoeringen en hun werkwijzen, alsmede het toebehoor, hangen af van het betreffende model en van de opties van het product, alsmede van landspecifieke voorschriften in het land van verkoop. Afbeeldingen kunnen niet-genoemde of niet-standaard verkrijgbare producten tonen. De beschrijvingen, afbeeldingen, gewichtsgegevens en technische gegevens zijn niet bindend en zijn overeenkomstig de stand van de techniek ten tijde van het ter perse gaan. Wijzigingen op het gebied van de constructie, uitvoering, optiek en techniek zijn vanwege de continue doorontwikkeling van de producten zonder voorafgaande aankondiging voorbehouden. Hebt u speciale functies nodig, die alleen beschikbaar zijn door gebruik van aanvullende onderdelen, en/of bij bijzondere randvoorwaarden, neem dan contact met ons op! Wij beantwoorden gaarne uw vragen en laten u weten of en onder welke voorwaarden wat betreft het product en de omgevingsomstandigheden speciale functies realiseerbaar zijn. Bij twijfels omtrent de belastbaarheid of het functioneren van onze producten op grond van bijzondere omstandigheden, adviseren wij om testwerkzaamheden uit te voeren onder bevestigde randvoorwaarden. Ondanks de grootst mogelijke zorgvuldigheid kunnen wij afwijkingen van afbeeldingen of maten, rekenfouten, drukfouten of onvolledigheden in deze brochure niet uitsluiten. Daarom aanvaarden wij geen aansprakelijkheid voor de juistheid en volledigheid van onze informatie in deze brochure. In het kader van onze Algemene Handelsvoorwaarden garanderen wij het naar behoren functioneren van onze producten. Verderstrekkende garanties verlenen wij in principe niet. Een verdergaande aansprakelijkheid dan beschreven in onze Algemene Handelsvoorwaarden is uitgesloten.

Artikelnummer en versienummer:
P001300510 V118

